

ATTIX 751 M/H

ATTIX 761 M/H

Instructions for use



(EN)	Operating instructions	1
(DE)	Bedienungsanweisungen	18
(FR)	Instructions de fonctionnement	36
(NL)	Gebruiksaanwijzingen	54
(IT)	Istruzioni per l'uso	71
(NO)	Bruksanvisning	88
(SV)	Bruksanvisning	105
(DA)	Betjeningsvejledning	122
(FI)	Käyttöohje	139
(ES)	Instrucciones de funcionamiento	155
(PT)	Instruções de Funcionamento	173
(EL)	Οδηγίες λειτουργίας	191
(TR)	Kullanma Talimatları	209
(SL)	Navodila za delovanje	228
(HR)	Upute za uporabu	246
(SK)	Návod na obsluhu	264
(CS)	Návod k obsluze	282
(PL)	Instrukcje dotyczące obsługi	300
(HU)	Használati útmutató	318
(RU)	Руководство по эксплуатации	336

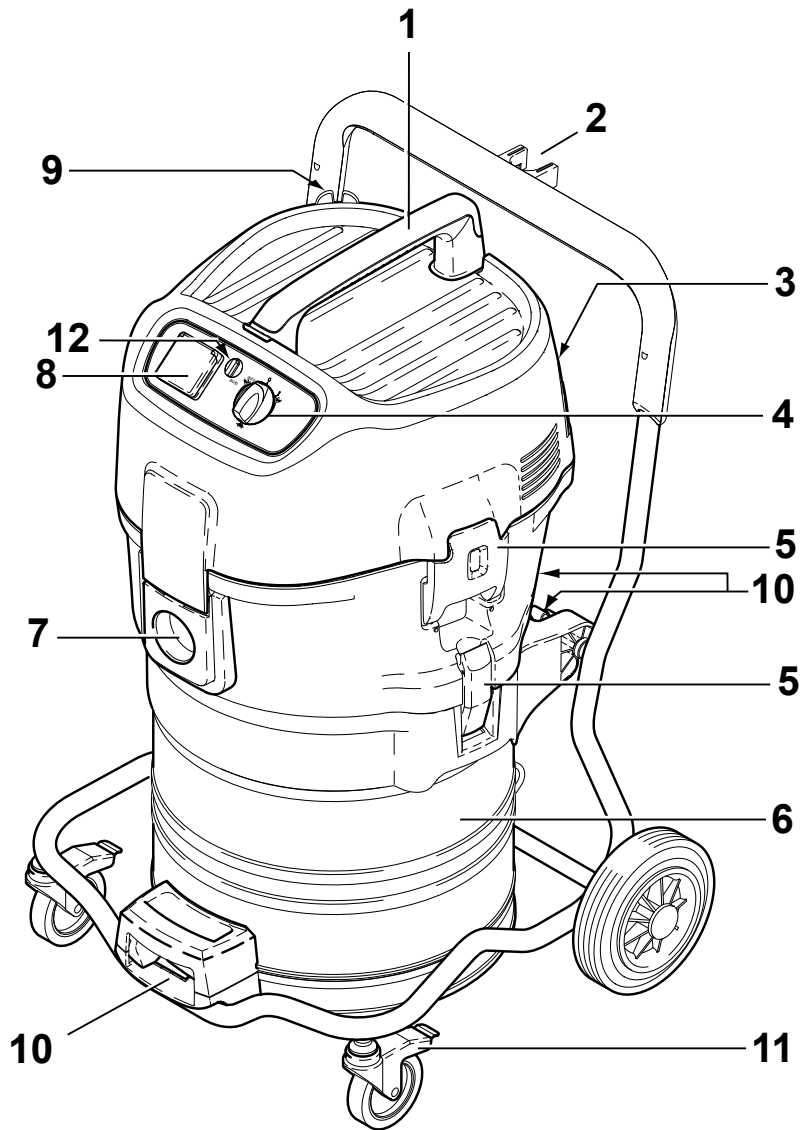

1 Vigtige sikkerhedsinstruktioner

1.1 Symboler, der anvendes til at markere instruktioner

FARE

 Fare, der direkte medfører alvorlig eller irreversibel personskade eller dødsfald.

ADVARSEL

 Fare, der kan medføre alvorlig personskade eller dødsfald.

FORSIGTIG

 Fare, der kan medføre mindre personskader eller materielskader.

 Læs denne instruktionsbog grundigt igennem, før støvsugeren tages i brug første gang. Gem instruktionsbogen til senere brug.

1.2 Brugervejledning

Foruden brugervejledningen og de i brugerlandet gældende retsforpligtende bestemmelser til forebyggelse af uheld skal også de anerkendte fagtekniske regler vedrørende sikkerhedsmæssigt og faglig korrekt arbejde overholdes.

1.3 Formål og korrekt anvendelse

Maskinen er beregnet til industriel anvendelse, f.eks. på fabrikker, byggepladser og i værksteder. Maskinen er også egnet til erhvervsmæssig brug som f.eks. hoteller, skoler, hospitaler, butikker, kontorer og udlejningsfirmaer. Ulykker som følge af forkert brug kan kun forhindres af brugeren.

Enhver anden anvendelse anses for ukorrekt brug. Producenten påtager sig ikke noget ansvar for skader som følge af en ukorrekt brug. Risikoen for ukorrekt brug påhviler udelukkende brugeren. Korrekt brug omfatter korrekt betjening, vedligeholdelse og reparation som angivet af producenten.

Luftstrømmen i Safety Vacuum-systemer skal styres præcist for at sikre en minimum rate på $V_{\min} = 20$ m/s i støvsugerslangen.

LÆS OG FØLG ALLE SIKKERHEDSANVISNINGER.

For maskiner af **støvklasser H** (typebetegnelse -0H, -2H) gælder følgende:

Apparatet er beregnet til opsamling af tørt, ikke-brændbart støv, ikke-brændbare væsker, farligt støv med OEL-værdi¹⁾, kræftfremkaldende støv samt bakterieholdigt støv.

Maskiner af støvklasser H (med typebetegnelse -0H PC) er også godkendt til asbestopsamling ifølge TRGS 519.



Støvklasser H (IEC 60335-2-69). Støvtyper i denne klasse er: støv med OEL-værdi¹⁾, alle typer kræftfremkaldende støv samt støv blandet med patogener. Støvsugere til støvklasser H er testet i helhed og har en maksimal gennemtrængelighed på 0,005%.

Bortskaffelse skal ske støvfrit.

Sikkerhedsmærkat på maskinen angiver:

Apparatet indeholder sundhedsskadeligt støv. Tømning og vedligeholdelse, herunder udtagning af støvbeholder, må kun udføres af autoriseret personale med korrekte personlige værnemidler. Må kun anvendes med komplet filtersystem monteret og kontrolleret.

Ved brug af støvsuger skal der sikres tilstrækkelig luftudskiftning rate L, hvor udstødningsluften returneres til rummet. Før brug skal det sikres, at de nationale regler overholdes.

For maskiner af **støvklasser M** (med typebetegnelse -2M) gælder følgende:

Apparatet er beregnet til opsamling af tørt, ikke-brændbart støv, ikke-brændbare væsker, savsmuld og farligt støv med OEL-værdi¹⁾ $\geq 0,1$ mg/m³



Støvklasse M (IEC 60335-2-69). Støvtyper i denne klasse er: støv med OEL-værdi¹⁾ $\geq 0,1 \text{ mg/m}^3$ samt savsmuld. Maskinen er testet i sin helhed til denne støvklasse. Maksimal gennemtrængelighed er 0,1%, og bortskaffelse skal ske støvfrit.

Ved brug af støvsuger skal der sikres tilstrækkelig luftudskiftning rate L, hvor udstødningsluften returneres til rummet. Før brug skal det sikres, at de nationale regler overholdes.

1.4 Vigtige advarsler

ADVARSEL

- For at nedsætte faren for brand, elektrisk stød eller personskade, læs og følg alle sikkerhedsanvisninger og forsigtighedsregler inden brug af støvsugeren. Denne støvsuger er konstrueret, så den er sikker ved anvendelse til de anviste rengøringsfunktioner. Hvis der opstår skader på elektriske eller mekaniske dele, bør støvsugeren og/eller tilbehøret repareres af et servicecenter eller producenten inden fornyet brug for at undgå yderligere skader på støvsugeren eller fysiske skader for brugeren.
- Børn skal overvåges for at sikre, at de ikke leger med støvsugeren.
- Rengøring og vedligeholdelse af støvsugeren bør ikke udføres af børn uden opsyn.
- Dette apparat er ikke beregnet til anvendelse af personer (inkl. børn) med begrænsede fysiske, følelsesmæssige eller mentale evner eller manglende erfaring og viden.
- Udendørs brug af maskinen bør begrænses til lejlighedsvis brug.
- Støvsugeren skal altid opbevares indendørs.
- Efterlad ikke maskinen med strøm på. Træk stikket ud af stikkontakten, når maskinen ikke er i brug og ved vedligeholdelse.
- Støvsugeren må ikke anvendes med beskadiget ledning eller stikprop. Træk altid i stikproppen, aldrig i ledningen. Sørg for ikke at berøre stik eller støvsuger med våde hænder. Afbryd alle funktioner, før stikket trækkes ud af kontakten.
- Træk eller løft aldrig støvsugeren i ledningen. Luk aldrig en dør på ledningen, og træk ikke ledningen rundt om skarpe kanter eller hjørner. Sørg for, at støvsugeren ikke kører over ledningen. Hold ledningen på afstand af varme overflader.
- Hold hår, løstsiddende tøj, fingre og andre kropsdele væk fra støvsugerens åbninger og bevægelige dele. Stik ikke genstande ind i støvsugerens åbninger, heller ikke ved tilstopning. Hold støvsugerens åbninger fri for støv, fnug, hår og alt andet, der forhindrer fri luftgennemstrømning.

¹⁾OEL=grænseværdi for erhvervsmæssig eksponering, ²⁾Valgfrit tilbehør/Valgmulighed afhænger af model
Oversættelse af den originale instruktionsbog

- Må ikke anvendes udendørs ved lave temperaturer.
- Brug ikke støvsugeren til opsugning af brandfarlige eller brændbare væsker som f.eks. benzin eller at bruge den på områder, hvor sådanne væsker forefindes.
- Undlad at bruge støvsugeren til opsugning af brændende eller rygende genstande, som eksempelvis cigaretskod, tændstikker eller varm aske.
- Vær særlig forsigtig ved støvsugning på trapper.
- Undlad at bruge støvsugeren uden filter.
- Hvis støvsugeren ikke fungerer, som den skal, eller er blevet tabt, beskadiget, efterladt udendørs eller nedsænket i vand, bør den afleveres på et servicecenter eller returneres til forhandleren.
- Brugeren bør instrueres grundigt i brugen af disse maskiner.
- Maskinen må ikke anvendes som vandpumpe. Maskinen er beregnet til støvsugning af blandinger af luft og vand.
- Tilslut apparatet til en stikkontakt, der er jordet korrekt. Stikkontakten og forlængerledningen skal have en aktiv beskyttende leder.
- Sørg for god ventilation på arbejdsstedet.
- Brug ikke apparatet som stige eller trappestige. Maskinen kan vælte og blive beskadiget. Fare for tilskadekomst.
- Brug kun stikket på apparatet til det i betjeningsvejledningen beskrevne formål.
- Hvis der løber skum eller væske ud af apparatet, skal det straks slukkes.

1.5 Dobbeltisolerede apparater^{*)}

FORSIGTIG

- Støvsugeren må kun bruges som beskrevet i denne instruktionsbog og kun med tilbehør anbefalet af producenten.
- FØR STØVSUGEREN TILSLUTTES, kontrolleres det på støvsugerens typeskilt, at den nominelle spænding maksimalt afviger 10 % i forhold til netspændingen.
- Denne støvsuger har dobbeltisolering. Brug altid identiske udskiftningsdele. Se i instruktionsbogen, hvordan der udføres service på dobbeltisolerede apparater.
- Rengør væskestands måleren regelmæssigt, og undersøg den for tegn på skader.

Et apparat med dobbeltisolering er forsynet med to isolationssystemer i stedet for jordtilslutning. Et dobbeltisoleret apparat har ingen mulighed for jordtilslutning, og der må ikke installeres jordtilslutning på apparatet. Servicering af et dobbeltisoleret apparat kræver stor omhu og kendskab til systemet og må kun foretages af kvalificeret servicepersonale. Udskiftningsdele til et dobbeltisoleret apparat skal

være identiske med de udskiftede dele. Et dobbeltisoleret apparat er mærket med ordet "DOBBELT-ISOLERING" eller "DOBBELTISOLERET". Følgende symbol (et kvadrat i et kvadrat) kan også være angivet på produktet.

Støvsugeren er forsynet med en specialdesignet ledning, og hvis den bliver beskadiget, skal den udskiftes med en ledning af samme type. Den fås hos autoriserede servicecentre og forhandlere og skal monteres af kvalificeret personale.

1.6 Elektrisk tilslutning

ADVARSEL

- Maskinens øverste del indeholder strømførende dele. Berøring af strømførende komponenter medfører alvorlig tilskadekomst eller dødsfald. Maskinens øverste del må ikke udsættes for vandstænk.
- Støvsugeren må ikke benyttes, hvis ledning eller stik viser tegn på ødelæggelse. Efterse jævnligt ledning og stik for tegn på brud eller anden skade. Forekommer der skade, bør denne snarest udbedres af Nilfisk Serviceværksted eller en af Nilfisk autoriseret forhandler.
- Undlad at røre ledning eller stik med våde hænder.
- Stikket må ikke udtages fra vægkontakten ved træk i ledningen, men tag fat i stikket og træk ud. Stik skal udtages fra vægkontakten før påbegyndelse af service, reparation af motor eller ledning.
- Strømledningen må under ingen omstændigheder vikles rundt om operatørens fingre eller nogen kropsdel.
- Det anbefales, at maskinen tilsluttes via HFI-relæ.
- Sørg for at ordne de elektriske dele (stikkontakter, stik og koblinger) og lægge forlængerledningen, så beskyttelsesklassen kan opretholdes.
- Forbindelsesklemmer og koblinger til netledninger og forlængerledninger skal være vandtætte.

Forlængerledning

- Brug som forlængerledning kun den version, der er angivet af producenten eller en af bedre kvalitet.
- Kontroller ved brug af forlængerledning minimumstværsnit på ledningen:

Ledningslængde	Tværsnit	
	< 16 A	< 25 A
op til 20 m	1,5 mm ²	2,5 mm ²
20 til 50 m	2,5 mm ²	4,0 mm ²

1.7 Farlige materialer

ADVARSEL

Farlige materialer.

Støvsugning af farlige materialer kan medføre alvorlig tilskadekomst eller ulykker med dødelig udgang.

Følgende materialer må ikke opsamles med maskinen:

- varme materialer (brændende cigaretter, varm aske, osv.)
- brandfarlige, eksplosive, aggressive væsker (f.eks. benzin, opløsningsmidler, syrer, alkalier osv.)
- brandfarligt, eksplosivt støv (f.eks. magnesium- eller aluminiumstøv, osv.)

 Ved anvendelse af maskinen til nedtagning af asbest gælder tysk lovgivning TRGS 519. Opsamling af asbestholdige materialer:



- Maskiner af støvklasse H (med typebetegnelse -0H PC) kan anvendes til opsamling af asbest.

- Anvend en støvsugerslange med en maksimal diameter på 36 mm. Anvend plastpose med forsegling for at sikre støvfri transport af maskinen og forurenede dele (slange, rør, mundstykker osv.) Når asbestfjernelse er foretaget i et aflukket område ifølge TRGS 519, må maskinen ikke længere anvendes i såkaldte "hvide" områder. Undtagelse kun, hvis maskinen gennemgår en komplet rengøring hos en specialist ifølge TRGS 519 nr. 2,7 (f.eks. ikke kun udvendigt men også luftkøling, tilslutning af elektrisk tilbehør, tilbehørsdele osv.). Skriftlig rapport skal udarbejdes og underskrives af specialisten.

Ved opsamling af asbestholdige materialer må udstødningsluften ikke returneres til lokalet. Anvend udstødningskobling og en slange med en maksimal længde på 4 m og nominal diameter på minimum 50 mm.

1.8 Vedligeholdelse

Træk stikket ud af stikkontakten, før der udføres vedligeholdelse. Før brug af apparatet, skal du sørge for, at den angivne frekvens og spænding på typeskiltet svarer til netspændingen.

Maskinen er designet til kontinuert, belastende arbejde. Afhængigt af antallet af driftstimer skal støvfiltret udskiftes. Hold maskinen ren med en tør klud og en smule rengøringsmiddel.

Under vedligeholdelse og rengøring skal maskinen håndteres, så der ikke opstår fare for personalet. I serviceområdet

- ventileres godt
- bæres beskyttelsesudstyr
- rengøres, så ingen skadelige stoffer forurener omgivelserne.

1.9 Regelmæssig service og eftersyn

Regelmæssig service og eftersyn af maskinen skal foretages af en passende kvalificeret person i overensstemmelse med relevant lovgivning og relevante forskrifter. Der bør især foretages elektrisk prøvning af jordtilslutning, isolationsmodstand, og den fleksible lednings tilstand skal kontrolleres hyppigt.

I tilfælde af fejl eller skader SKAL maskinen tages ud af drift, gennemgås i enkeltheder og repareres af en autoriseret servicetekniker.

Mindst en gang årligt skal en Nilfisk tekniker eller tilsvarende uddannet person udføre teknisk eftersyn inklusive filtre, lufttæthed og betjeningsmekanismer.

Apparater i støvklasse H skal efterses en gang årligt for filtersystemets effektivitet. Resultatet skal fremlægges efter anmodning. Hvis filteret ikke opfylder effektivitetskrav for støvklasse H, skal filteret udskiftes.

Nærmere oplysninger om eftersalgsservice fås hos jeres forhandler eller lokale Nilfisk serviceafdeling. Se bagsiden af dette dokument.

2.0 Garanti

Med hensyn til garanti gælder vore almindelige forretningsbetingelser.

Egenmægtige modifikationer på apparatet, brug af forkerte reservedelen og tilbehør og u hensigtsmæssig brug udelukker alt ansvar fra fabrikantens side for heraf følgende skader.



Udstyr mærket med en overstreget skraldespand symbol angiver, at brugt elektrisk og elektronisk udstyr ikke må bortskaffes sammen med usorteret husholdningsaffald. For at undgå

negative virkninger på menneskers sundhed og miljøet skal udstyret indsamles særskilt på de udpegede indsamlingssteder.

Brugere af elektrisk og elektronisk husholdningsudstyr skal bruge de kommunale indsamlingsordninger. Bemærk, at kommercielt brugt elektrisk og elektronisk udstyr, må ikke bortskaffes via kommunale indsamlingsordninger. Vi vil gerne informere dig om egnede bortskaffelsesmuligheder.

2 Beskrivelse

2.1 Betjeningslementer

- | | |
|---|----------------------------------|
| 1 håndtag | 7 indgangsfitting |
| 2 holder til støvsugerrør | 8 stikdåse *) |
| 3 holder til tilbehør | 9 krog til kabel |
| 4 afbryder med
sugekraftregulering*) | 10 beholder-arreteringer |
| 5 låseklammer | 11 styrerulle med bremse |
| 6 smudsbeholder | 12 Indstilling af slangediameter |

3 Før idrifttagning

3.1 Sammenbygning af sugerens

GIV AGT!

Nogle tilbehørdele leveres liggende i beholderen og skal tages ud inden sugerens tages i drift for første gang.

Sugerens overdel skal i denne forbindelse tages af.

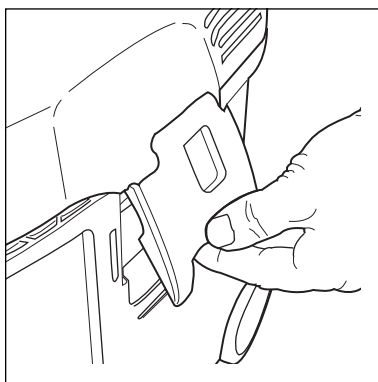

Netstikket må ikke være tilsluttet inden da.

1. Låseklemmerne åbnes og sugerens overdel tages af.
2. Tilbehørdele tages ud af snavsbeholderen og emballagen fjernes.
3. Til opsugning af støv med MAK-værdier: filterposen lægges i beholderen som vist i vejledningen (vejledningen er vedlagt). Til opsugning af ufarligt støv: affaldsposen (vejledningen er vedlagt) lægges ind i beholderen.
VIGTIGT! Filterposemuffen skal trykkes hårdt ind over studsene.
4. Sugerens overdel sættes på og låseklemmerne lukkes.
HENVISNING! Vær opmærksom på, at låseklemmerne sidder korrekt.

4 Betjening / drift

4.1 Tilslutninger

4.1.1 Tilslut sugeslangen

VIGTIGT!

Til opsugning af asbestholdige materialer:

Benyt kun sugerne ATTIX 751-0H med sugeslangediameteren 36 mm.

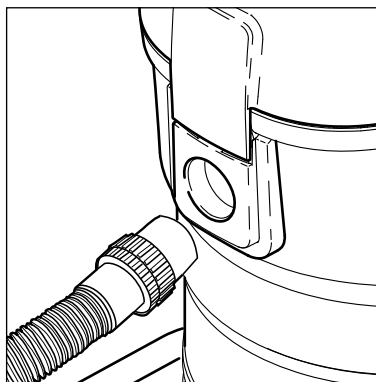

1. Tilslut sugeslangen

ATTIX 751-2M, ATTIX 761-2MXC, ATTIX 761-2HXC:

Til opsugning af tørt, ikke brændbart støv med MAK-værdier skal sugeslangediameteren svare til indstillingen af apparatets omskifter.

4.1.2 Elektrisk tilslutning

Den på typeskiltet oplyste driftsspænding skal svare til forsynings-spændingen i det lokale el-net.

1. Vær opmærksom på, at sugeren er slukket.

2. Tilslutningsledningen stik sættes i en sikkerhedsstik-kontakt, som er installeret på forskriftsmæssig måde.

4.1.3 Tilslutning af elektrisk udstyr^{*)}

I henhold til bestemmelserne må kun støvteknisk afprøvet støvdannende udstyr tilsluttes. Maksimale effektforbrug for tilsluttet udstyr: se afsnit 9.1 „Tekniske data“.

1. Vær opmærksom på, at udstyret er slukket.

2. El-udstyret tilsluttes stikdåsen på betjeningspanelet.

4.2 Tænd sugeren

4.2.1 Kontaktstilling „I“

Slangediameteren og indstillingen for slangediameteren skal stemme overens:

Slange ø	Slangediameterindstilling
ø27	ø27
ø32	ø32
ø36	ø36
ø38	ø38
ø50	ø50

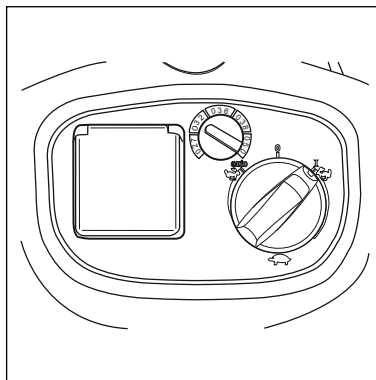

1. Drej kon takten til stilling „I“. Sugemotoren starter.

^{*)} Særligt tilbehør modeltyper
Oversættelse af den originale instruktionsbog

4.2.2 Kontaktstilling „auto“^(*)

for slangediameteren skal stemme overens:

Slange ø	Slangediamete- rerindstilling
ø27	ø27
ø32	ø32
ø36	ø36
ø38	ø38
ø50	ø50

GIV AGT!

Til opsugning af asbest eller asbestholdigt materiale:

1. Benyt kun ATTIX 751-0H.
2. Benyt sugeslange med ø 36 mm
3. Benyt kontaktstilling „I“.

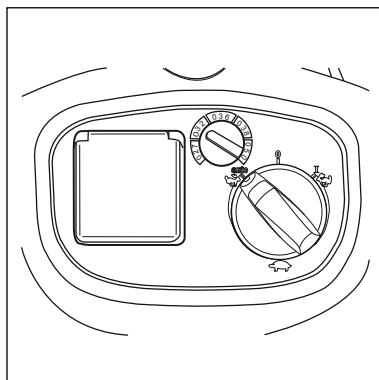

Vær opmærksom på, at det tilsluttede udstyr er slukket, inden kontakten drejes til stillingen „auto“.

1. Drej kontakten til stilling „auto“. Sugemotoren starter ved indkobling af det tilsluttede udstyr.
2. Slukkes det tilsluttede udstyr, kører sugeren videre i kort tid, således at støvet i slangen suges op i sikkerhedsfilterposen.

Slangediameteren og indstillingen

4.2.3 Sugekraftregulering^{*)}

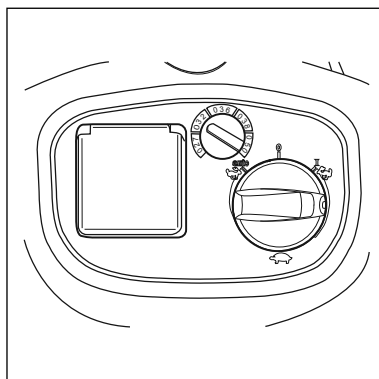

På sugekraftreguleringen kan omdrejningstallet og dermed sugeevnen varieres. Dette muliggør en præcis tilpasning af sugeeffekten til forskellige opgaver.

4.3 Kontrol af volumenstrømovervågning

Før opsugning af støv med MAK-værdier:

1. Kontrollér, om alle filtre er sat i og at de er anbragt på rigtig måde.

2. Hold sugeslangen lukket, mens motoren kører. Der skal lyde et advarselssignal efter ca. 1 sekund.

4.4 Akustisk advarselstone

Når lufthastigheden i sugeslangen falder under 20 m/s, lyder der af sikkerhedsgrunde en akustisk advarsel, se afsnittet „Afhjælpning af fejl“.

4.5 Afrensning af filterelementet (kun ATTIX 761-2MXC / ATTIX 761-2HXC)

Filterelementet renses automatisk i drift for at sikre en vedvarende høj sugeeffekt. Ved særdeles stærk forurening af filterelementet anbefaler vi en fuldstændig afrensning:

HENVISNING!

Når advarselstonen lyder igen efter gentagen afrensning, skal filterele-

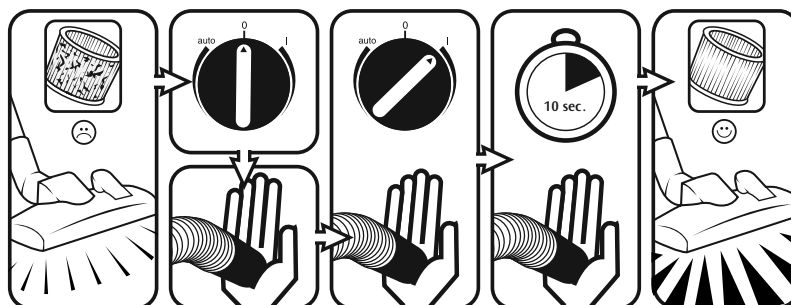

mentet udskiftes (se afsnit 7.2.4). Kun efter opsugning af farligt støv med affaldspose.

1. Sluk sugeren.
2. Dyse- eller sugeslangeåb-

ningen lukkes med håndfladen.

3. Apparatets kontakt sættes i position „I“ og sugeren køres så i ca. 10 sekunder ved lukket sugeslangeåbning.

5 Anvendelsesområder og arbejdsmetoder

5.1 Arbejdsteknikker

Supplerende tilbehør, sugedyser og sugeslanger kan, hvis de er korrekt monteret, forbedre rengøringen og dermed nedsætte rengøringshyppigheden.

Effektiv rengøring opnås ved at følge nogle få retningslinier, kombineret med Deres egne erfaringer indenfor specielle områder.

Her finder De nogle principielle henvisninger.

5.1.1 Sugning af tørstoffer

FORSIGTIGT!

Brændbare stoffer må ikke suges op.

Til opsugning af tørre, ikke brændbare støvtyper med MAK-værdier skal sugeslangens diameter svare til indstillingen på apparatets omskifter.

Før opsugning af tørre stoffer med MAK-værdier der altid lægges en sikkerheds-filterpose i beholderen. Artikelnummer se afsnit 9.2 „Tilbehør“.

Til opsugning af ufarligt støv anbefaler vi brug af en affaldspose. Artikelnummer se afsnit 9.2 „Tilbehør“. Det opsugede materiale kan så bortskaffes på nem og hygiejnisk måde.

Efter opsugning af væsker er filterelementet fugtigt. Et fugtigt filterelement stoppes hurtigere til, hvis der derefter suges tørt materiale op. Af den grund skal filterelementet vaskes og tørres eller udskiftes med et tørt filterelement, inden der suges tørt materiale op.

Anvend altid den filterpose/affaldspose, som passer til støvtypen.

5.1.2 Opsugning af væske

FORSIGTIGT!
Brændbare væsker må ikke suges op.

Før opsugning af væske skal filterposen/affaldsposen principielt fjernes og flyderens funktion (ATTIX 751-0H / ATTIX 751-2M) hhv. vandniveaubegrænsningen (ATTIX 761-2MXC / ATTIX 761-2HXC) kontrolleres (se afsnit 7.2.3 hhv. 7.2.4) „Skift af filterelement“).

Anvendelse af et separat filterelement eller filtersi anbefales.

Ved skumudvikling skal arbejdet straks afbrydes og beholderen skal tømmes.

Til reduktion af skumudvikling kan skumstopperen Nilfisk-Alto Foam Stop anvendes (artikelnr. se afsnit 9.2 „Tilbehør“).

6 Efter arbejdet

6.1 Slukning af sugeren og opbevaring

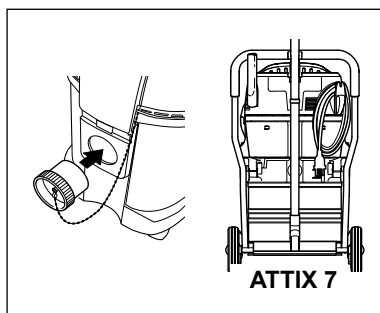

1. Efter opsugning af sundhedsfarligt støv skal sugeren suges af på ydersiden.
2. Sluk for apparatet og træk stikket ud af stikkontakten.
3. Sugerslangen løsnes fra apparatet og indgangsfittingen (1) lukkes med proppen (2).
4. Tilslutningsledningen rulles op og hænges op i håndtaget.
5. Beholderen tømmes, sugeren renses.

6. Efter opsugning af væsker: Sugersens overdel placeres for sig, så filterelementet kan tørre.
7. Sugeren opbevares i et tørt lokale og sikres imod brug gennem uvedkommende.

6.2 Transport

Lås alle beslag før transport. Luk indgangen med hættten. Vip ikke maskinen, hvis der er snavset vand i tanken. Maskinen må ikke løftes med krankrog. Maskinen må ikke løftes i vognhåndtaget.

7 Service

7.1 Serviceplan

		efter arbejdet	efter behov
7.2.1	Skift af affaldspose		●
7.2.2	Skift af filterpose		●
7.2.3	Skift af filterelement „H“ (ATTIX 751-0H / ATTIX 751-2M)		●
7.2.4	Skift af filterelement „H“ (ATTIX 761-2HXC / ATTIX 761-2MXC)		●
7.2.5	Tømning af smudsbeholderen	●	

7.2 Servicearbejde

7.2.1 Skift af affaldspose

Kun efter opsugning af ufarligt støv.

FORSIGTIG!

Ved ATTIX 761-2MXC / ATTIX 761-2HXC skal der gennemføres en fuldstændig afrensning, inden affaldsposen udskiftes, se kapitel 4.5.

FARE!

I forbindelse med det følgende arbejde skal man sørge for, at der ikke hvirvles mere støv op end absolut nødvendigt. Bær P2-åndedrætsbeskyttelse.

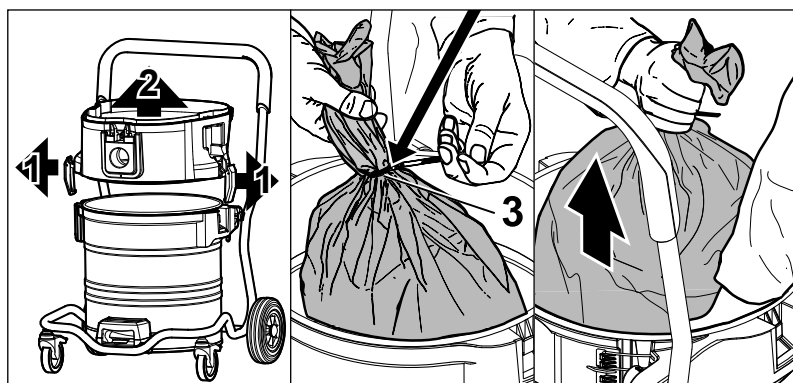

ATTIX 751-0H / 761-2H0XC ATTIX 751-2M / 761-2MXC:

1. Løft sugerens overdel fra smudsbeholderen.
2. Lukkeklammerne (1) løsnes og mellemringen (2) trækkes af fra beholderen.
3. Affaldsposen lukkes med kabelbindere (3).
4. Det opsugede materiale bortskaffes i henhold til bestemmelserne.
5. Den ny filterpose lægges i beholderen i henhold til den vedlagte vejledning.

7.2.2 Skift af sikkerhedsfilterpose

I forbindelse med det følgende arbejde skal man sørge for, at der ikke hvirvles mere støv op end absolut nødvendigt. Bær P2-åndedrætsbeskyttelse.

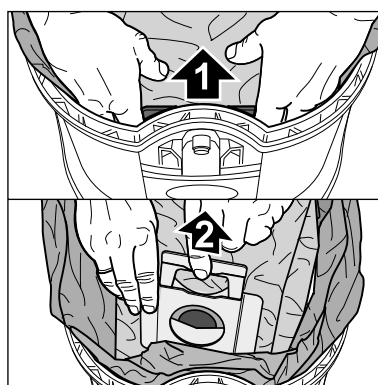

GIV AGT!

Ved asbestsanering skal man yderligere bære engangstøj.

1. Filterelementet afrenses (se 4.5).
2. Sluk for apparatet og vent i ca. 5 minutter, så svævende støv kan falde til bunds i beholderen.
3. Låseklemmerne åbnes og sugerens overdel tages af fra smudsbeholderen.

4. Filterposemuffen (1) trækkes af fra indgangsfittingen.
5. Filterposens muffe (2) lukkes med skyderen.
6. Fjern kunststofovertrækket fra beholderens kant og luk den med kabelbindere (3).
7. Sikkerhedsfilterposen tages ud af beholderen og bortskaffes i henhold til lovens bestemmelser.
8. Den ny sikkerheds-filterpose

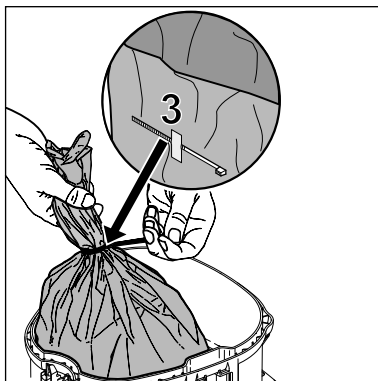

lægges i beholderen i henhold til vejledningen (i filterposeemballagen).

VIGTIGT!

Filterposemuffen trykkes på indgangsfittingen helt til anslaget.

7.2.3 Skift af filterelement „H“ (ATTIX 751-0H)

FARE! I forbindelse med det følgende arbejde skal man sørge for, at der ikke hvirvles mere støv op end absolut nødvendigt. Bær P2-åndedrætsbeskyttelse.

GIV AGT!

Ved asbestsanering skal man yderligere bære engangs-tøj.

1. Filterelementet afrenses.
2. Sluk for apparatet og vent i ca. 5 minutter, så svævende

støv kan falde til bunds i beholderen.

3. Låseklemmerne åbnes og sugerens overdel tages af fra smudsbeholderen. Sugersens overdel lægges ned med filterelementet visende opad.
4. Filterstøttekurven (1) løsnes med vedlagte værktøj (2) ved at dreje mod uret og tages så af.
5. Filterbeskyttelsesposen (3) krænges over filterelementet.
6. Filterelementet trækkes forsigtigt af og filterposen lukkes med en knude.
7. Filtertætningen (4) renses, kontrolleres for skader og udskiftes om nødvendigt.
8. Antistatik-klemmen (5) kontrolleres for beskadigelser. Om nødvendigt skal den udskiftes af Nilfisk-Alto Service.
9. Sæt et nyt filterelement på.
10. Kontrollér flyderens (6) funktion: når filterstøttekurven vendes, skal flyderen, som ligger indeni, kunne bevæges let frem og tilbage.
11. Filterstøttekurven skubbes op og den låses fast med vedlagte værktøj gennem en drejning med uret.
12. Det brugte filterelement skal bortskaffes i henhold til lovens bestemmelser.

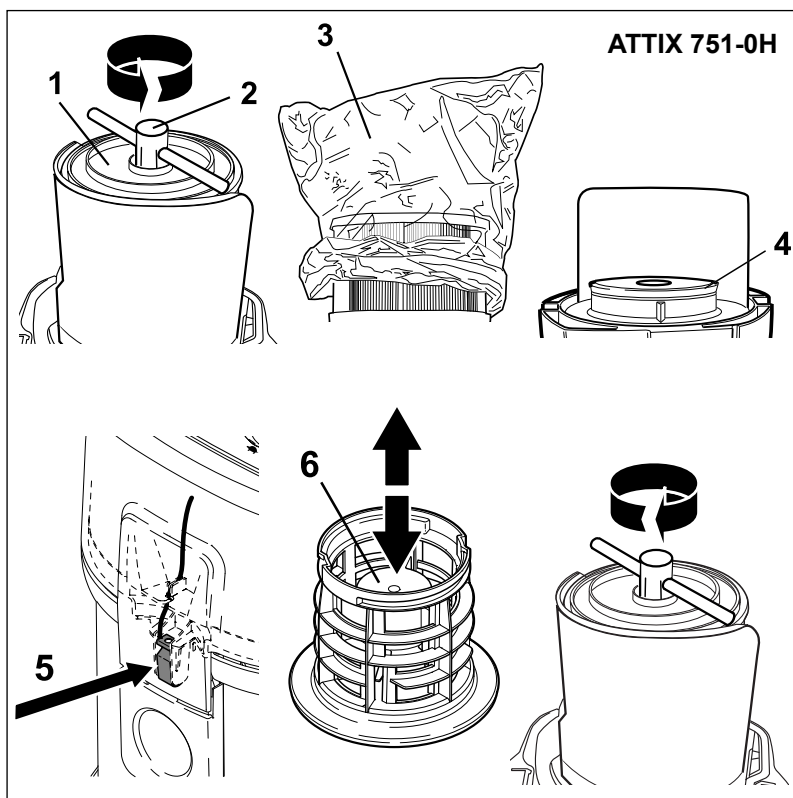

7.2.3 Skift af filterelement (ATTIX 751-2M)

FARE!

I forbindelse med det følgende arbejde skal man sørge for, at der ikke hvirvles mere støv op end absolut nødvendigt. Bær P2-åndedrætsbeskyttelse.

1. Låseklemmerne åbnes og sugerens overdel tages af fra smudsbeholderen. Sugersens overdel lægges ned med filterelementet visende opad.
2. Filterstøttekurven drejes mod uret (1) og trækkes af (2).

3. Filterbeskyttelsesposen*) (3) krænges over filterelementet.
4. Filterelementet trækkes forsigtigt af og filterposen lukkes med en knude.
5. Filtørtætningen (4) renses, kontrolleres for skader og udskiftes om nødvendigt.
6. Antistatik-klemmen (5) kontrolleres for beskadigelser. Om nødvendigt skal den udskiftes af Nilfisk-Alto Service.
7. Sæt et nyt filterelement på.
8. Kontrollér flyderens (6) funktion: når filterstøttekurven vendes, skal flyderen, som ligger indeni, kunne bevæges let frem og tilbage.
9. Filterstøttekurven sættes på og låses fast ved at dreje den med uret.
10. Det brugte filterelement skal bortskaffes i henhold til lovens bestemmelser.

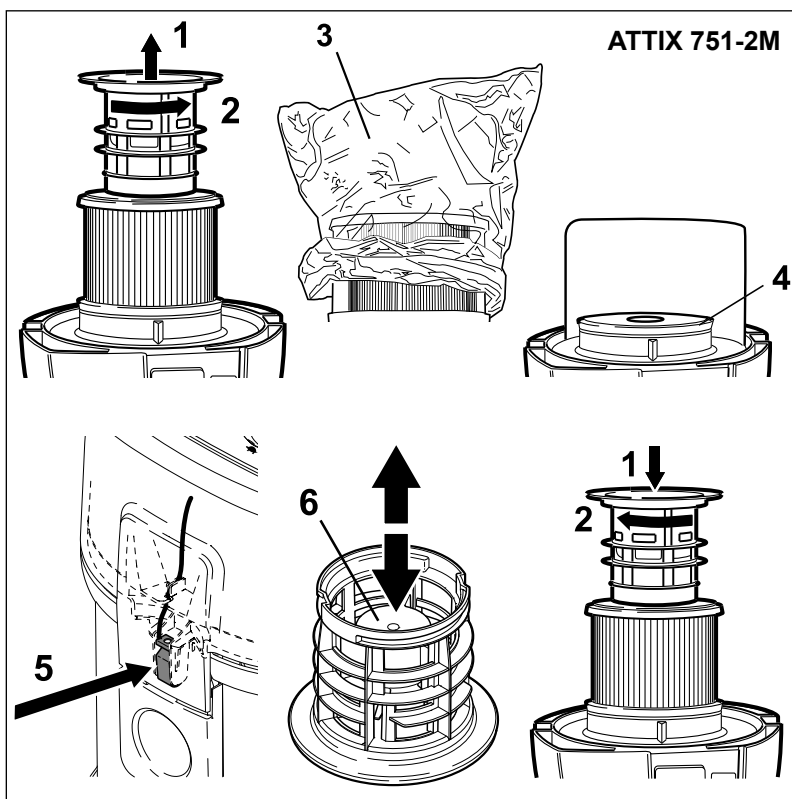

7.2.4 Skift af filterelement „H“ (ATTIX 761-2HXC)

FARE!

I forbindelse med det følgende arbejde skal man sørge for, at der ikke hvirvles mere støv op end absolut nødvendigt. Bær P2-åndedrætsbeskyttelse.

GIV AGT!

Ved asbestsanering skal man yderligere bære engangs-tøj.

1. Sugersens overdel tages af fra smudsbeholderen og lægges ned med filterelementet visende opad, herved må sugersens

overdel ikke stilles på afviseren (1) og filterelementet må ikke beskadiges.

2. Skruen (2) løsnes, bøjlehåndtaget åbnes og bøjlen tages af.
3. Filterspændeskiven (3) tages af.
4. Filterbeskyttelsesposen krænges over filterelementet.
5. Filterelementet tages forsigtigt af og filterbeskyttelsesposen lukkes med en knude.
6. Filtørtætningen (4) renses, kontrolleres for skader og udskiftes om nødvendigt.
7. Antistatik-klemmen (5) kontrolleres for beskadigelser. Om nødvendigt skal den udskiftes af Nilfisk-Alto Service.
8. Kontrollér funktionen af styrespjældet (6) for filterafrensningen: styrespjældet skal kunne

ATTIX 761-2HXC / ATTIX 761-2MXC

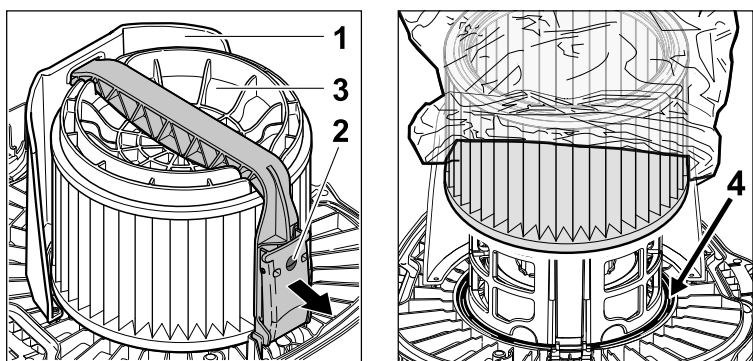

ATTIX 761-2HXC / ATTIX 761-2MXC

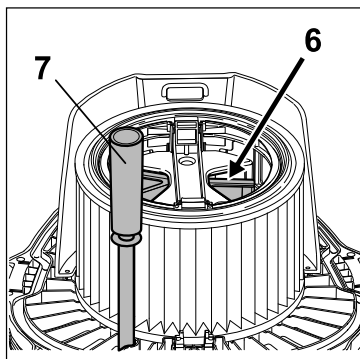
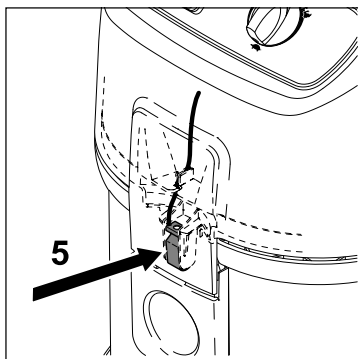

- bevæge sig let frem og tilbage.
- 9. Rens påfyldningsniveauslangen (7).
- 10. Sæt et nyt filterelement på.
- 11. Sæt filterspændeskiven på. Sørg for korrekt position.
- 12. Sæt bøjlen på og luk bøjlehåndtaget.
- 13. Det brugte filterelement skal bortskaffes i henhold til lovens bestemmelser.

7.2.4 Skift af filterelement (ATTIX 761-2MXC)

FARE! I forbindelse med det følgende arbejde skal man sørge for, at der ikke hvirvles mere støv op end absolut nødvendigt. Bær P2-ånderætsbeskyttelse.

1. Låseklemmerne åbnes og sugerens overdel tages af fra smudsbeholderen. Sugersens overdel lægges ned med filterelementet visende opad, herved må sugerens overdel ikke stilles på afviseren (1) og filterelementet må ikke beskadiges.

2. Bøjlehåndtaget (2) åbnes og bøjlen tages af.
3. Filterspændeskiven (3) tages af.
4. Filterbeskyttelsesposen krænges over filterelementet.
5. Filterelementet tages forsigtigt af og filterbeskyttelsesposen lukkes med en knude.
6. Filtærtætningen (4) renses, kontrolleres for skader og udskiftes om nødvendigt.
7. Antistatik-klemmen (5) kontrolleres for beskadigelser. Om nødvendigt skal den udskiftes af Nilfisk-Alto Service.

8. Kontrollér funktionen af styrespjældet (6) for filterafrensningen: styrespjældet skal kunne bevæge sig let frem og tilbage.
9. Rens påfyldningsniveauslangen (7).
10. Sæt et nyt filterelement på.
11. Sæt filterspændeskiven på. Sørg for korrekt position.
12. Sæt bøjlen på og luk bøjlehåndtaget.
13. Det brugte filterelement skal bortskaffes i henhold til lovens bestemmelser.

7.2.5 Tømning af smudsbeholderen (ATTIX 7)

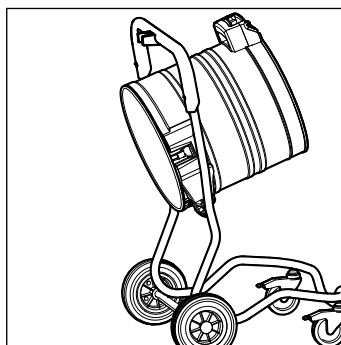
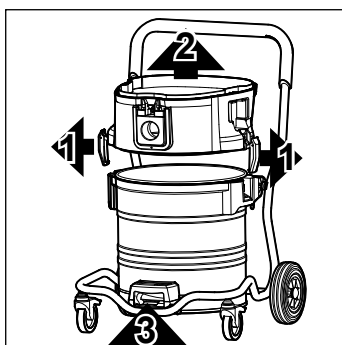

FARE! Kun efter opsugning af farligt støv uden filterpose.

FORSIGTIG! Til tømning efter opsugning af væsker: tag mellemringen af, fordi fuldstændig tætning kun er givet under sugedrift.

Efter tømning: Rens beholderkant og tætninger i mellemringen og sugerens overdel, inden disse igen anbringes på plads. Når tætning eller not er er snavset eller beskadiget, reduceres sugoeffekten.

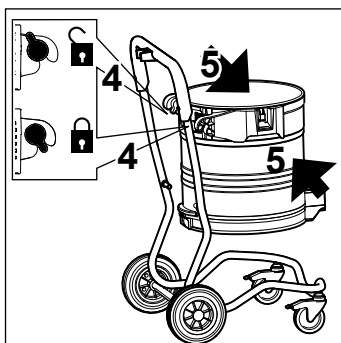

Inden støvsugerens slange atter anbringes på palds: rens indgangsfitting og slangemuffe.

1. Løft sugerens overdel fra smudsbeholderen.
2. Lukkeklammerne (1) løsnes og mellemringen (2) trækkes af fra beholderen.
3. Træk grebet i håndtaget (3) opad og hæld beholderen.
4. Hæld det opsugede materiale ud.
5. Det opsugede materiale skal bortskaffes i henhold til de gældende bestemmelser.

eller:

3. Åbn beholderens arreteringer (4).
4. Løft beholderen ud fra chassiset ved at tage fat i håndtagene (5).
5. Hæld det opsugede materiale ud.
6. Sæt den tomme beholder ind i chassiset og lås arreteringerne (4).
7. Det opsugede materiale skal bortskaffes i henhold til de gældende bestemmelser.

8 Afhjælpning af fejl

Fejl	Årsag	Afhjælpning
‡ Motoren kører ikke	<ul style="list-style-type: none"> > Sikringen i tilslutningsdåsen er udløst / sprunget. > Overlastbeskyttelsen har aktiveret. > Den selvafbrydende kulbørste er slidt. 	<ul style="list-style-type: none"> • Genindkobling af sikring. • Sluk sugeren, laden den køle af i ca. 5 minutter. Kan sugeren ikke startes igen, skal Nilfisk-Alto kundeservice tilkaldes. • Få kulbørster udskiftet af Nilfisk-Alto Service.
‡ Motoren kører ikke i automatikdrift	<ul style="list-style-type: none"> > El-udstyr defekt eller ikke rigtigt tilsluttet. > El-værktøjets effektforbrug er for lav. 	<ul style="list-style-type: none"> • Kontrollér funktionen af el-udstyret, evt. stikket. • Bemærk, at minimumseffektforbruget er på $P > 40 \text{ W}$.
‡ Akustisk alarmsignal lyder (reduceret sugoeffekt)	<ul style="list-style-type: none"> > Sugekraftreguleringen er indstillet til for lav sugoeffekt. > Slangediameteren svarer ikke til omskifterens position. > Sugeslange / dyse er tilstoppet. > Sikkerheds-filterpose er fyldt. > Filterelementet er snavset. > Kun ved ATTIX 761-2HXC / ATTIX 761-2MXC: Afrensningsmekanisme defekt 	<ul style="list-style-type: none"> • Indstil sugekraften i henhold til afsnit 4.2.3 „Indstilling af sugekraftregulering“. • Tilpas omskifterens indstilling til slangediameteren. • Rens sugeslange / dyse. • Se afsnit 7.2.2 „Skift af Sikkerheds-filterpose“. • Se afsnit 4.5 „Afrensning af filterelement“ hhv. 7.2.3 „Skift af filterelement“. • Tilkald Nilfisk-Alto-Service.
‡ Ingen sugoeffekt ved væskesugning	<ul style="list-style-type: none"> > Beholderen er fyldt (flyderen lukker sugeåbningen). 	<ul style="list-style-type: none"> • Sluk sugeren, tøm beholderen.
‡ Sugeren slukker under væskesugning	<ul style="list-style-type: none"> > Beholderen er fyldt. 	<ul style="list-style-type: none"> • Sluk sugeren, tøm beholderen.
‡ Spændingssvingninger	<ul style="list-style-type: none"> > For høj impedans i spændingsforsyningen. 	<ul style="list-style-type: none"> • Tilslut sugeren til en stikdåse, der er nærmere sikringerne. Der kan ikke forventes spændingsvariationer over 7%, når impedansen på overgangspunktet er $\leq 0.15 \Omega$.

9.1 Tekniske data

ATTIX						
		751-0H		761-2HXC	751-2M	761-2MXC
		EU	DK	EU	EU	EU
Spænding	V	220-240				
Netfrekvens	Hz	50/60				
Sikring	A	16	10	16	16	16
Effektforbrug	W	1200				
Tilsluttet belastning til stikkontakt	W	-		2400	2400	2400
Samlet effektforbrug	W	-		3600	3600	3600
Luft-volumenstrøm (max.)	m ³ /h (litres/sec)	216 (60)				
Undertryk (max.)	hPa	230				
Måleareallydtryksniveau i 1 m afstand, L _{PA} (IEC 60335-2-69)	dB(A)	65 ± 2				
Arbejdsstøj	dB(A)	57 ± 2				
Vibration ISO 5349 a _h	m/s ²	≤ 2,5				
Beskyttelsesklasse		I				
Beskyttelsesart		IP X4				
Vægt	kg	25		27	25	27

Ret til ændringer i konstruktion og specifikationer forbeholdes.

Sugeslange-ø mm	Mindste luft-volumenstrøm		Tilsvarende undertryk ved forbindelsen sugeslange/værktøj	
	m ³ /h	(litres/min)	hPa	Pa
27	41	690	163	16300
32	58	970	157	15700
36	73	1220	142	14200
38	82	1360	139	13900
50	141	2360	78	7800

9.2 Tilbehør

Betegnelse	Artikelnr.			
	751-0H	761-2HXC	751-2M	761-2MXC
Sikkerheds-filterposer (5 stk)	302001486			-
Filterposer (5 stk)	-		302002892	
Affaldspose (5 stk.)	302001480			
Filterelement „H“	302000658	107400564	302000490	107400562
Filterbeskyttelsesposer (10 stk)	30082	-	30082	-
Filtersi	15475	302002885	15475	302002885
Ilægningfilter	-	-	302000525	
Nilfisk-Alto-Foam-Stop (6 x 1 l)	8469			

Declaration of Conformity

 Prohlášení o shodě
 Konformitätserklärung
 Overensstemmelseserklæring
 Declaración de conformidad
 Vastavusdeklaratsioon
 Déclaration de conformité
 Vaatimustenmukaisuusvakuutus

Декларация за съответствие

 Δήλωση συμμόρφωσης
 Megfelelősségi nyilatkozat
 Izjava o skladnosti
 Dichiarazione di conformità
 Atitikties deklaracija
 Atbilstības deklarācija
 Samsvarserklæring
 Conformiteitsverklaring

Declaração de conformidade

 Deklaracja zgodności
 Declaratie de conformitate
 Декларация о соответствии
 Försäkran om överensstämmelse
 Vyhlásenie o zhode
 Izjava o skladnosti
 Uygunluk beyanı

Manufacturer / Výrobce / Hersteller / Fabrikant /
 Fabricante / Κατασκευαστής / Gyártó / Proizvođač /
 Fabbricante / Gamintojas / Ražotājs / Produzent /
 Fabrikant / Fabricante / Producent / Producător /
 производитель / Tillverkaren / Výrobca / Proizvajalec/
 Üretici firma:

**Nilfisk A/S, Kornmarksvej 1
 DK-2605 Broendby, DENMARK**

 Product / Produkt / Producto, Toode, Produit, Tuote/
 Продукт / Προϊόν / Termék / Proizvod / Prodotto /
 Produktas / Produkts / Artikel / Produtos / Produis /
 Izdelek / Ürün

ATTIX 751-0H, ATTIX 761-2M XC

 Description / Popis / Beschreibung / Beskrivelse /
 Descripción / Kirjeldus / La description / Kuvaus /
 Описание / Περιγραφή / Leirás / Opis / Descrizione /
 Aprašymas / Apraksts / Beschrijving / Descrição /
 Descriere / Beskrivning / Popis / Açıklama

**VAC - Commercial - Wet/Dry
 220-240V 50-60Hz, IPX4**

We, Nilfisk hereby declare under our sole responsibility, that the above-mentioned product(s) is/are in conformity with the following directives and standards.

Mes, „ Nilfisk“, prisiimdami visišką atsakomybę pareiškiame, kad pirmiau minėtas produktas (-ai) atitinka šias direktyvas ir standartus



My, Nilfisk prohlašujeme na svou výlučnou odpovědnost, že výše uvedený výrobek je ve shodě s následujícími směrnici a normami.



Mēs, Nilfisk, ar pilnu atbildību apliecinām, ka iepriekšminētais produkts atbilst šādām direktīvām un standartiem



Wir, Nilfisk erklären in alleiniger Verantwortung, dass das oben genannte Produkt den folgenden Richtlinien und Normen entspricht.



Vi, Nilfisk erklærer herved under eget ansvar, at det ovennevnte produktet er i samsvar med følgende direktiver og standarder



Vi, Nilfisk erklærer hermed under eget ansvar at ovennævnte produkt(er) er i overensstemmelse med følgende direktiver og standarder.



We verklaren Nilfisk hierbij op eigen verantwoordelijkheid, dat het bovengenoemde product voldoet aan de volgende richtlijnen en normen



Nosotros, Nilfisk declaramos bajo nuestra única responsabilidad que el producto antes mencionado está en conformidad con las siguientes directivas y normas



Nós, a Nilfisk declaramos, sob nossa exclusiva responsabilidade, que o produto acima mencionado está em conformidade com as diretrizes e normas a seguir



Meie, Nilfisk Käesolevaga kinnitame ja kanname ainuisikulist vastutust, et eespool nimetatud toode on kooskõlas järgmiste direktiivide ja



My, Nilfisk Niniejszym oświadczamy z pełną odpowiedzialnością, że wyżej wymieniony produkt jest zgodny z następującymi dyrektywami i normami..



Nilfisk déclare sous notre seule responsabilité que le produit mentionné ci-dessus est conforme aux directives et normes suivantes.



Noi, Nilfisk Prin prezenta declarăm pe propria răspundere, că produsul mai sus menționat este în conformitate cu următoarele standarde și directive



Me, Nilfisk täten vakuutamme omalla vastuulla, että edellä mainittu tuote on yhdenmukainen seuraavien direktiivien ja standardien mukaisesti



Мы, Nilfisk настоящим заявляем под нашу полную ответственность, что вышеперечисленные продукция соответствует следующими директивам и стандартам.



Ние, Nilfisk С настоящото декларираме на своя лична отговорност, че посочените по-горе продуктът е в съответствие със следните директиви и стандарти.



Vi Nilfisk förklarar härmed under eget ansvar att ovan nämnda produkt överensstämmer med följande direktiv och normer.



Εμείς, Nilfisk δηλώνουμε με αποκλειστική μας ευθύνη, ότι το προαναφερόμενο προϊόν συμμορφώνεται με τις ακόλουθες οδηγίες και πρότυπα.



My, Nilfisk prehlasujeme na svoju výlučnú zodpovednosť, že vyššie uvedený výrobok je v zhode s nasledujúcimi smernicami a normami.



Mi, Nilfisk Kijelentjük, egyedüli felelősséggel, hogy a fent említett termék megfelel az alábbi irányelveknek és szabványoknak



Mi, Nilfisk izjavljamo s polno odgovornostjo, da je zgoraj omenjeni izdelek v skladu z naslednjimi smernicami in standardi.



Mi, Nilfisk Izjavljujemo pod punom odgovornošću, da gore navedeni proizvod u skladu sa sljedećim direktivama i standardima.



Nilfisk, burada yer alan tüm sorumluluklarımıza göre, yukarıda belirtilen ürünün aşağıdaki direktifler ve standartlara uygun olduğunu beyan ederiz.



Noi, Nilfisk dichiara sotto la propria responsabilità, che il prodotto di cui sopra è conforme alle seguenti direttive e norme.

2006/42/EC	EN 60335-1:2012+A11:2014+A13:2017 EN 60335-2-69:2012
2014/30/EU	EN 55014-1:2017+A11:2020 EN 55014-2:2015 EN 61000-3-2:2019+A1:2021 EN 61000-3-3:2013+A1:2019
2011/65/EU	EN 63000:2018

Authorized signatory:

Pierre Mikaelsson, Executive Vice President, Global Products & Services, Nilfisk NLT

Sep 24, 2021



UK Declaration of Conformity

We,
Nilfisk Ltd
Nilfisk House, Bowerbank Way Gilwilly Industrial Estate
Penrith Cumbria
CA11 9BQ UK

Hereby declare under our sole responsibility that the

Products: VAC - Commercial - Wet/Dry
Description: 220-240V, 110-120V 50-60Hz, IPX4
Type: ATTIX 751-01, 751-11, 751-21, 761-21 XC, 791-21

Are in compliance with the following standards:

EN 60335-1:2012+A11:2014+A13:2017
EN 60335-2-69:2012
EN 55014-1:2017+A11:2020
EN 55014-2:2015
EN 61000-3-2:2014
EN 61000-3-3:2013
EN 63000:2018

Following the provisions of:

Supply of Machinery (Safety) Regulations 2008/1597
Electromagnetic Compatibility Regulations 2016/1091
The Restriction of the Use of Certain Hazardous Substances in Electrical and Electronic Equipment
Regulations 2012/3032

Penrith, 20-1-2021

A handwritten signature in black ink, appearing to read 'Stewart Dennett', written over a horizontal line.

Stewart Dennett
GM/MD



HEAD QUARTER

DENMARK

Nilfisk A/S
Kornmarksvej 1
DK-2605 Broendby
Tel.: (+45) 4323 8100
www.nilfisk.com

SALES COMPANIES

ARGENTINA

Nilfisk Argentina
Herrera 1855 Piso 4° B Ofic 405
Ciudad de Buenos Aires
Tel.: (+54) 11 6091 1576
www.nilfisk.com.ar

AUSTRALIA

Nilfisk Pty Ltd
Unit 1/13 Bessemer Street
Blacktown NSW 2148
Tel.: (+61) 2 98348100
www.nilfisk.com.au

AUSTRIA

Nilfisk GmbH
Metzgerstrasse 68
5101 Bergheim bei Salzburg
Tel.: (+43) 662 456 400 90
www.nilfisk.at

BELGIUM

Nilfisk n.v.s.a.
Riverside Business Park
Boulevard Internationalelaan 55
Bâtiment C3/C4 Gebouw
Bruxelles 1070
Tel.: (+32) 24 67 60 50
www.nilfisk.be

BRAZIL

Nilfisk do Brasil
Av. Eng. Luis Carlos Berrini, 550
40 Andar, Sala 03
SP - 04571-000 Sao Paulo
Tel.: (+11) 3959-0300 / 3945-4744
www.nilfisk.com.br

CANADA

Nilfisk Canada Company
240 Superior Boulevard
Mississauga, Ontario L5T 2L2
Tel.: (+1) 800-668-8400
www.nilfisk.ca

CHILE

Nilfisk S.A. (Comercial KCS Ltda)
Salar de Llamara 822
8320000 Santiago
Tel.: (+56) 2684 5000
www.nilfisk.cl

CHINA

Nilfisk
4189 Yindu Road
Xinzhuang Industrial Park
201108 Shanghai
Tel.: (+86) 21 3323 2000
www.nilfisk.cn

CZECH REPUBLIC

Nilfisk s.r.o.
VGP Park Horní Počernice
Do Čertous 1/2658
193 00 Praha 9
Tel.: (+420) 244 090 912
www.nilfisk.cz

DENMARK

Nilfisk Danmark A/S
Industrivej 1
Hadsund, DK-9560
Tel.: 72 18 21 20
www.nilfisk.dk

FINLAND

Nilfisk Oy Ab
Koskelontie 23 E
02920 Espoo
Tel.: (+358) 207 890 600
www.nilfisk.fi

FRANCE

Nilfisk SAS
26 Avenue de la Baltique
Villebon sur Yvette
91978 Courtabouef Cedex
Tel.: (+33) 169 59 87 00
www.nilfisk.fr

GERMANY

Nilfisk GmbH
Guido-Oberdorfer-Straße 2-10
89287 Bellenberg
Tel.: (+49) (0)7306/72-444
www.nilfisk.de

GREECE

Nilfisk A.E.
Αναπαύσεως 29
Κορωπί T.K. 194 00
Tel.: (30) 210 9119 600
www.nilfisk.gr

HOLLAND

Nilfisk B.V.
Versterkerstraat 5
1322 AN Almere
Tel.: (+31) 036 5460760
www.nilfisk.nl

HONG KONG

Nilfisk Ltd.
2001 HK Worsted Mills
Industrial Building
31-39, Wo Tong Tsui St.
Kwai Chung, N.T.
Tel.: (+852) 2427 5951
www.nilfisk.com

HUNGARY

Nilfisk Kft.
II. Rákóczi Ferenc út 10
2310 Szigetszentmiklós-Lakihegy
Tel.: (+36) 24 475 550
www.nilfisk.hu

INDIA

Nilfisk India Limited
Pramukh Plaza, 'B' Wing, 4th floor,
Unit No. 403
Cardinal Gracious Road, Chakala
Andheri (East) Mumbai 400 099
Tel.: (+91) 22 6118 8188
www.nilfisk.in

IRELAND

Nilfisk
1 Stokes Place
St. Stephen's Green
Dublin 2
Tel.: (+35) 3 12 94 38 38
www.nilfisk.ie

ITALY

Nilfisk SpA
Strada Comunale della Braglia, 18
26862 Guardamiglio (LO)
Tel.: (+39) (0) 377 414021
www.nilfisk.it

JAPAN

Nilfisk Inc.
1-6-6 Kita-shinyokohama, Kouhoku-ku
Yokohama, 223-0059
Tel.: (+81) 45548 2571
www.nilfisk.com

MALAYSIA

Nilfisk Sdn Bhd
Sd 33, Jalan KIP 10
Taman Perindustrian KIP
Sri Damansara
52200 Kuala Lumpur
Tel.: (60) 3603 627 43 120
www.nilfisk.com

MEXICO

Nilfisk de Mexico, S. de R.L. de C.V.
Pirineos #515 Int.
60-70 Microparque
Industrial WSantiago
76120 Queretaro
Tel.: (+52) (442) 427 77 00
www.nilfisk.com

NEW ZEALAND

Nilfisk Limited
Suite F, Building E
42 Tawa Drive
0632 Albany Auckland
Tel.: (+64) 9 414 1996
Website: www.nilfisk.com

NORWAY

Nilfisk AS
Bjørnerudveien 24
1266 Oslo
Tel.: (+47) 22 75 17 80
www.nilfisk.no

PERU

Nilfisk S.A.C.
Calle Boulevard 162, Of. 703, Lima
33- Perú
Lima
Tel.: (511) 435-6840
www.nilfisk.com

POLAND

Nilfisk Sp. Z.O.O.
Millenium Logistic Park
ul. 3 Maja 8, Bud. B4
05-800 Pruszków
Tel.: (+48) 22 738 3750
www.nilfisk.pl

PORTUGAL

Nilfisk Lda.
Sintra Business Park
Zona Industrial Da Abrunheira
Edifício 1, 1° A
P2710-089 Sintra
Tel.: (+351) 21 911 2670
www.nilfisk.pt

RUSSIA

Nilfisk LLC
Vyatskaya str. 27, bld. 7/1st
127015 Moscow
Tel.: (+7) 495 783 9602
www.nilfisk.ru

SINGAPORE

Den-Sin
22 Tuas Avenue 2
639453 Singapore
Tel.: (+65) 6268 1006
www.densin.com

SLOVAKIA

Nilfisk s.r.o.
Bancikovej 1/A
SK-821 03 Bratislava
Tel.: (+421) 910 222 928
www.nilfisk.sk

SOUTH AFRICA

Nilfisk (Pty) Ltd
Kimbult Office Park
9 Zeiss Road
Laser Park
Honeydew
Johannesburg
Tel.: +27118014600
www.nilfisk.co.za

SOUTH KOREA

Nilfisk Korea
#204 2F Seoulsup Kolon Digital
Tower
25 Seongsuil-ro 4-gil, Seongdong-gu
Seoul.
Tel.: (+ 82) 2 3474 4141
www.nilfisk.co.kr

SPAIN

Nilfisk S.A.
Torre d'Ara,
Passeig del Rengle, 5 Plta. 10ª
08302 Mataró
Tel.: (34) 93 741 2400
www.nilfisk.es

SWEDEN

Nilfisk AB
Taljegårdsgatan 4
431 53 Mölndal
Tel.: (+46) 31 706 73 00
www.nilfisk.se

SWITZERLAND

Nilfisk AG
Ringstrasse 19
Kircheberg/Industri Stelz
9500 Wil
Tel.: (+41) 71 92 38 444
www.nilfisk.ch

TAIWAN

Nilfisk Ltd
Taiwan Branch (H.K.)
No. 5, Wan Fang Road
Taipei
Tel.: (+88) 6227 00 22 68
www.nilfisk.tw

THAILAND

Nilfisk Co. Ltd.
89 Soi Chokechai-Ruammitr
Viphavadee-Rangsit Road
Ladyao, Jatuchak, Bangkok 10900
Tel.: (+66) 2275 5630
www.nilfisk.co.th

TURKEY

Nilfisk S.A.
Serifali Mh. Bayraktar Bulv. Sehiz
Sk. No:7
Ümraniye, 34775 Istanbul
Tel.: +90 216 466 94 94
www.nilfisk.com.tr

UNITED ARAB EMIRATES

Nilfisk Middle East Branch
SAIF-Zone
P.O. Box 122298
Sharjah
Tel.: (+971) (0) 655-78813
www.nilfisk.com

UNITED KINGDOM

Nilfisk Ltd.
Nilfisk House, Bowerbank Way
Gilwilly Industrial Estate, Penrith
Cumbria CA11 9BQ
Tel.: (+44) (0) 1768 868995
www.nilfisk.co.uk

UNITED STATES

Nilfisk, Inc.
9435 Winnetka Ave N,
Brooklyn Park
MN- 55445
www.nilfisk.com

VIETNAM

Nilfisk Vietnam
No. 51 Doc Ngu Str.
P. Vinh Phúc, Q.Ba Dinh
Hanoi
Tel.: (+84) 761 5642
www.nilfisk.com

